

# IONIQ

2017





## Qu'est-ce que l'IONIQ?

L'IONIQ est la plus récente innovation de Hyundai. Nous croyons que les véhicules hybrides et les véhicules électriques devraient être vraiment agréables et stimulants à conduire — c'est la philosophie derrière l'IONIQ. La toute nouvelle IONIQ est le tout premier véhicule au monde à offrir un choix de trois groupes motopropulseurs — hybride, électrique et électrique plus — assemblés sur notre SUPERSTRUCTURE<sup>MC</sup>, un châssis conçu pour offrir une expérience de conduite exceptionnelle et une sécurité accrue.

L'IONIQ témoigne de notre engagement à développer des technologies avancées respectueuses de l'environnement qui contribuent à réduire la pollution automobile. Notre vision consiste à être à l'avant-garde de l'industrie en développant des véhicules aussi agréables à conduire qu'à regarder, et qui s'avèrent aussi écologiques.

Chez Hyundai, nous mettons tout en œuvre pour concevoir et produire des véhicules qui facilitent la vie des gens au quotidien. En remettant en question les normes établies en matière de design et de procédés d'assemblage, nous continuons à repenser l'avenir du transport automobile.



# Le pouvoir du choix

## Trois expériences de conduite envoûtantes

L'IONIQ est le tout premier véhicule à offrir un choix de trois groupes motopropulseurs, chacun monté sur une plateforme dédiée afin d'optimiser les performances. Il est facile de déterminer quelle IONIQ convient le mieux à votre style de vie; cela dépend de la fréquence à laquelle vous

conduisez et de votre style de conduite. Quelle que soit la version que vous choisissiez, chaque IONIQ est conçue pour offrir une expérience de conduite gratifiante adaptée à votre style de vie.



### IONIQ électrique 2017

Rechargez votre auto à la maison ou au bureau. N'arrêtez plus jamais mettre de l'essence. Avec une seule charge, le modèle IONIQ électrique offre jusqu'à 200 kilomètres de conduite sans émissions. Alimenté par une batterie au lithium-ion polymère de 28 kWh, le moteur électrique de 88 kW génère un excellent couple. La batterie est située le plus bas possible dans le châssis développé spécialement pour l'IONIQ, ce qui abaisse le centre de gravité de la voiture et contribue à lui conférer stabilité et maniabilité.

### IONIQ hybride 2017

Une conduite amusante avec des émissions plus faibles. L'IONIQ hybride combine un moteur à essence de 1,6 L et un puissant moteur électrique de 32 kW, pour des performances impressionnantes et une économie de carburant exceptionnelle. Pour une réactivité supérieure, cette IONIQ est également dotée de la toute première transmission à double embrayage\* dans un véhicule hybride, une exclusivité dans la catégorie. Ensemble, ces éléments vous offrent l'économie de carburant que vous attendez d'une voiture hybride, et une expérience de conduite plus engageante que vous auriez pu l'imaginer.

### IONIQ électrique plus 2018

Électrique quand vous le voulez. À essence quand vous en avez besoin. L'IONIQ électrique plus offre le meilleur des deux mondes, avec une batterie au lithium-ion polymère plus imposante (comparativement au modèle hybride) qui peut fournir plus de 40 kilomètres (estimation seulement) de conduite en mode tout électrique, sans émissions.

DISPONIBLE FIN 2017

# Aérodynamisme avancé

Avec un coefficient d'aérodynamisme en tête de l'industrie (elle présente un Cx de seulement 0,24), l'IONIQ est l'un des véhicules les plus aérodynamiques sur le marché. Des contours simplifiés ont été conçus pour exploiter l'écoulement d'air et minimiser sa résistance. La calandre hexagonale caractéristique comporte des volets d'air contrôlés par ordinateur qui s'ouvrent et se ferment automatiquement pour optimiser l'aérodynamisme (modèle hybride), tandis que les prises d'air à côté des feux de jour à DEL contribuent à réduire la turbulence autour des roues avant. Tous ces éléments se combinent pour créer un design étonnamment attrayant qui offre le meilleur rendement énergétique de sa catégorie\*.

Coefficient de traînée aérodynamique de 0,24

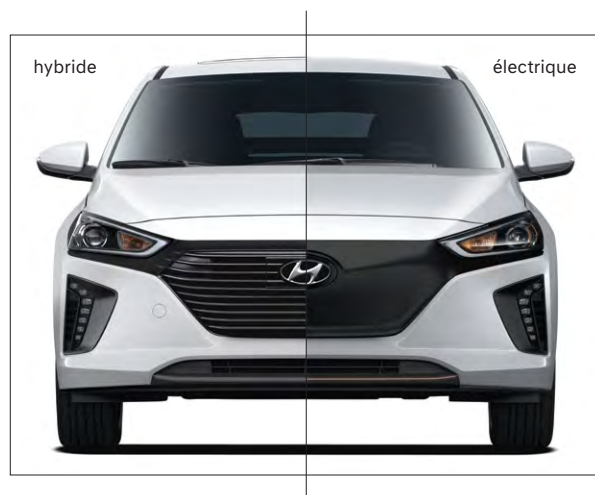
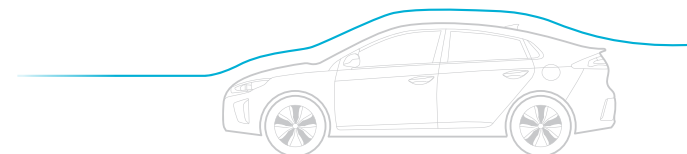

## Calandre aérodynamique

La calandre hexagonale caractéristique de l'IONIQ hybride comporte des volets d'air actifs qui s'ouvrent et se ferment pour améliorer l'aérodynamisme. L'IONIQ électrique offre aux regards une perspective frontale unique. Comme le moteur n'a pas besoin d'être beaucoup refroidi, la calandre présente une surface lisse.



## Éclairage à DEL

Les feux arrière stylisés disposent de la technologie à DEL livrable pour fournir un maximum d'éclairage tout en utilisant une quantité minimale d'électricité pour une plus grande efficacité énergétique.



## Pare-choc arrière

Le pare-choc bicolore comporte une garniture noire pour ajouter une touche sportive et assurer la continuité avec le design du bouclier avant.







# Mettez-vous à l'aise

L'habitacle spacieux de l'IONIQ comprend plusieurs éléments de design distinctifs. On le constate en voyant le contour horizontal du tableau de bord et les garnitures blanches ou bleues (modèle hybride), ou de couleur cuivre (modèle électrique) dans tout l'habitacle. Grâce au design innovant de sa batterie au lithium-ion polymère, et à son châssis spécialement développé, vous n'avez pas à choisir entre l'efficacité et l'espace. Profitez d'une polyvalence maximale grâce au vaste espace utilitaire et aux sièges rabattables divisés 60/40. En outre, vous n'aurez pas à faire de compromis concernant certaines caractéristiques que nous jugeons parmi les plus importantes au Canada, car les sièges avant chauffants sont offerts de série, et un volant chauffant et des sièges chauffants à l'arrière sont livrables pour ceux qui adorent la chaleur.



Modèle hybride Limited avec ensemble Technologie montré.

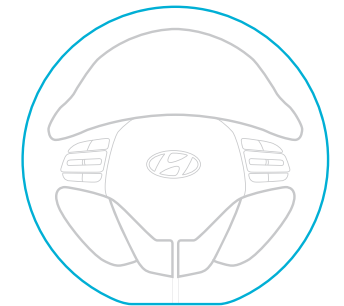

Volant chauffant en  
« D » livrable

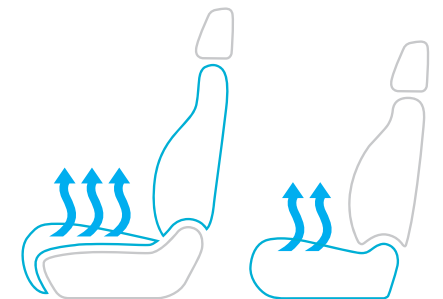

Sièges avant chauffants de série  
Sièges arrière chauffants livrables

# Restez connecté en toute simplicité



L'écran tactile de 7 po de série est le centre névralgique de la connectivité de l'IONIQ. Apple CarPlay<sup>MCA</sup> et Android Auto<sup>MCO</sup> vous permettent de contrôler vos applications préférées directement depuis l'écran tactile du véhicule. Vous pouvez ainsi obtenir un itinéraire, faire des appels et envoyer ou recevoir des textos tout en gardant les mains sur le volant et les yeux sur la route. Vous pouvez également écouter votre musique préférée grâce à la chaîne audio de luxe Infinity® livrable. La fonctionnalité de recharge sans fil vous permet même de recharger votre téléphone intelligent compatible sans câble de connexion▲.

- 01 Système de navigation à écran tactile de 8 po livrable
- 02 Borne de recharge sans fil livrable





03 Compatibilité Apple CarPlay<sup>MC</sup> de série

04 Chaîne audio de luxe Infinity<sup>®</sup> livrable



# Groupe motopropulseur hybride

L'IONIQ hybride est alimentée par un groupe motopropulseur spécialement développé qui offre l'équilibre parfait entre puissance et efficacité. Il peut fonctionner à l'aide du moteur à essence, à l'aide du moteur électrique, ou à l'aide des deux moteurs. Vous pouvez ainsi parcourir plus de 1 000 kilomètres avec un seul plein<sup>^</sup>.

MEILLEUR RENDEMENT ÉNERGÉTIQUE DE LA CATÉGORIE\*  
4,1 L/100 km consommation combinée<sup>^†</sup>

## Utilisation de l'énergie dans le système hybride

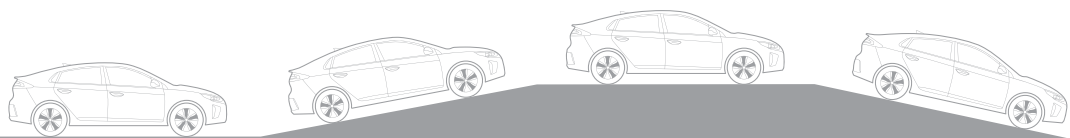

Démarrage / Basse vitesse



Moteur électrique (Mode électrique)

1. La batterie haute tension chargée alimente le moteur électrique.

Accélération ou montée



Moteur à combustion + Moteur électrique

2. Le moteur électrique et le moteur à essence se combinent pour maximiser l'accélération et minimiser la consommation de carburant.

Vitesse moyenne ou élevée, soutenue



Moteur à combustion ou Moteur électrique

3. À des vitesses constantes, la puissance est fournie soit par le moteur à essence, soit par le moteur électrique, selon ce qui est le plus économe en énergie.

Décélération ou descente



Recharge

4. L'énergie cinétique générée par le moteur électrique et les freins recharge la batterie.

Moteur de 1,6 L à injection directe d'essence

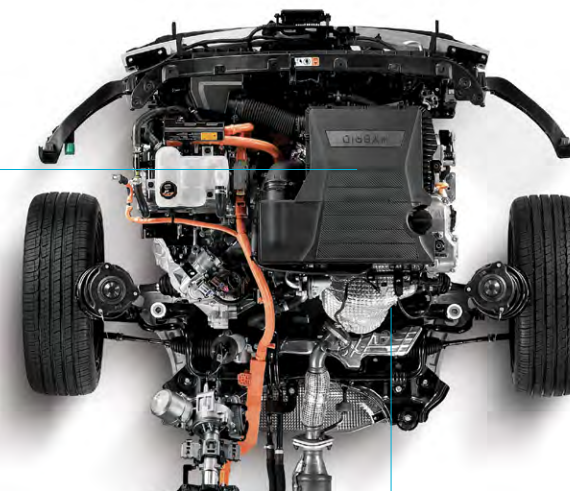

Moteur électrique de 32 kW

Batterie au lithium-ion polymère de 1,56 kWh

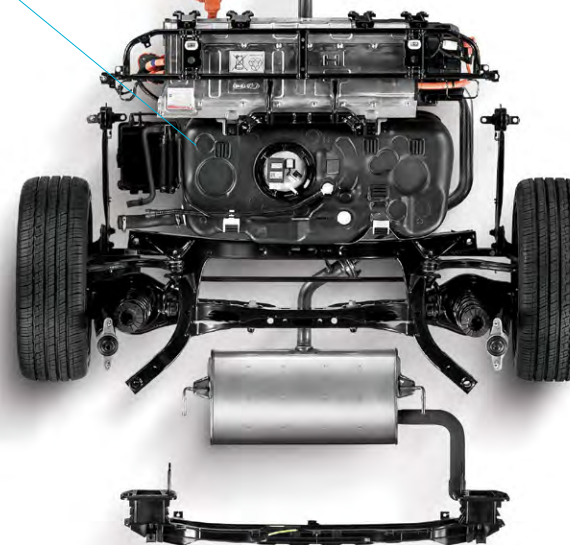

# Groupe motopropulseur électrique

Les composants du groupe motopropulseur électrique ont été conçus pour offrir d'excellentes caractéristiques de conduite et une autonomie pratique au quotidien. L'IONIQ électrique allie la densité de puissance élevée, le caractère compact et la légèreté d'une batterie au lithium-ion polymère avec un moteur électrique de grande puissance et un engrenage de réduction à haut rendement. Vous pouvez ainsi parcourir jusqu'à 200 kilomètres avec une charge complète\*\*.

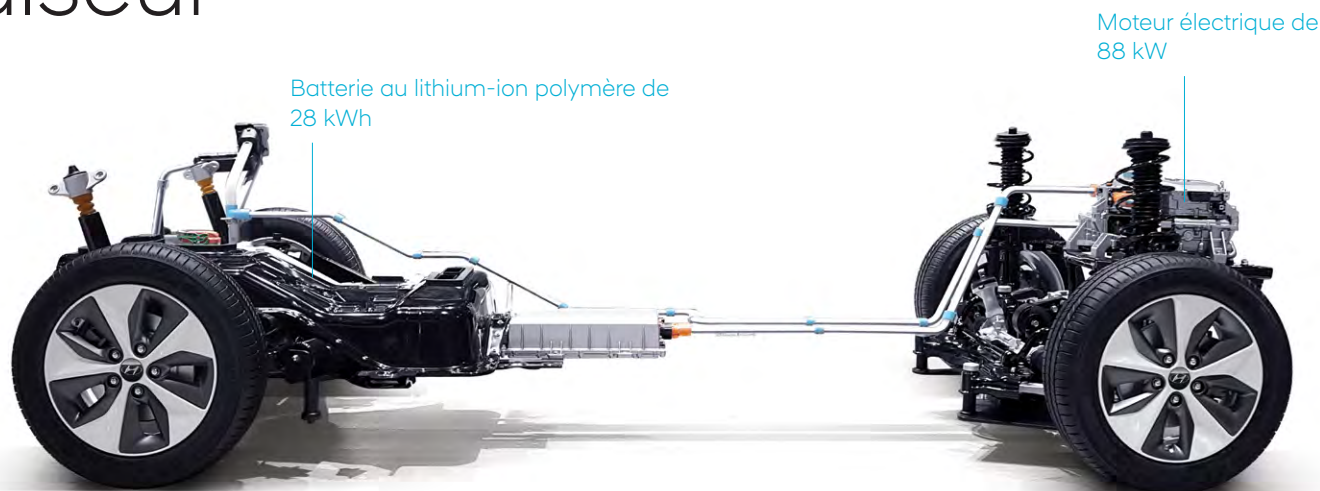

L'IONIQ électrique peut être rechargée à la maison ou au fil de votre itinéraire. L'autonomie estimée à tout moment est clairement affichée sur l'écran de supervision pour vous tenir au courant, et vous pouvez utiliser le système de navigation livrable pour repérer les stations de recharge à l'intérieur de votre rayon d'autonomie.

	Niveau 1	Niveau 2	Niveau 3
Type	Équipement résidentiel habituel	Équipement résidentiel/public livrable	Équipement public
Tension	120 V	240 V	450 V
Durée de charge	24 heures	4,5 heures	35 minutes

Câble de recharge de niveau 2 et de niveau 3 non inclus. Toutes les durées de charge sont approximatives.





# Innovations de nouvelle génération

Les véhicules hybrides et électriques devraient pouvoir offrir les mêmes caractéristiques de conduite dynamiques et de maniabilité qui font que conduire est un plaisir. C'est la philosophie derrière l'IONIQ. La technologie de pointe avec laquelle nous avons conçu l'IONIQ offre une expérience unique en son genre. Avec l'IONIQ, vous obtenez une expérience de conduite extrêmement agréable, en plus de pouvoir l'utiliser pour vos trajets quotidiens. Par exemple, grâce à la conception innovante de la batterie et de son châssis spécialement conçu, nous sommes en mesure de la monter sous les sièges à l'arrière. Cela donne à l'IONIQ un centre de gravité exceptionnellement bas qui améliore grandement l'agilité et contribue à rendre l'IONIQ vraiment amusante à conduire. Cela signifie également que l'IONIQ offre un vaste espace utilitaire, pour une polyvalence maximale.



**Boîte à double embrayage à 6 rapports, une exclusivité dans la catégorie\***

La boîte à double embrayage à 6 rapports (modèle hybride) améliore l'efficacité et offre une rétroaction instantanée, pour une réactivité inégalée.



Batterie de 28 kWh montrée

**Batterie au lithium-ion polymère, une exclusivité dans la catégorie<sup>o</sup>**

Tous les modèles IONIQ sont dotés de cette technologie de pointe qui se traduit par une batterie plus compacte, plus légère, possédant une plus grande densité de puissance, plus efficace du point de vue thermique, plus durable et plus facile à installer que les accumulateurs à hydrure métallique de nickel ou au lithium-ion de la concurrence.



**Conçus pour exalter**

Les modes de conduite ont été conçus pour offrir une expérience vraiment électrisante. Le mode Eco offre l'efficacité attendue, mais tout change en mode Sport. Le groupe motopropulseur utilise l'énergie électrique pour augmenter les niveaux de couple pour une sensation totalement différente. Le groupe d'instruments numériques change même d'aspect et de couleur lorsqu'un mode de conduite différent est sélectionné.



# Anatomie de l'IONIQ

Au cœur de l'IONIQ se trouve la SUPERSTRUCTURE<sup>MC</sup>, un châssis rigide mais léger fabriqué à l'aide de notre acier avancé à haute résistance pour offrir des avantages supérieurs en termes de maniabilité, d'insonorisation de l'habitacle et de sécurité des occupants.

## SUPERMANIABILITÉ

La composition rigide de la SUPERSTRUCTURE<sup>MC</sup> permet un réglage plus précis des principaux composants de la suspension. Cela signifie que l'IONIQ est conçue pour offrir une grande agilité et un comportement qui suscite la confiance à des vitesses plus élevées.

## SUPERINSONORISATION

La rigidité de l'acier et l'utilisation de matériaux insonorisants aident à étouffer les bruits extérieurs. Que vous naviguez dans la circulation urbaine dense ou que vous parcouriez les grandes routes du pays, vous apprécierez les niveaux de bruit et de vibrations réduits.

## SUPERSÉCURITÉ

La rigidité et la résistance exceptionnelles de la SUPERSTRUCTURE<sup>MC</sup> combinée à l'application d'adhésifs structuraux pour renforcer les zones critiques, aident à protéger les occupants. En cas de collision, la SUPERSTRUCTURE<sup>MC</sup> absorbe l'énergie nocive et la redirige autour de l'habitacle.



# Caractéristiques de sécurité intelligentes

En plus de la SUPERSTRUCTURE<sup>MC</sup> et de sept coussins gonflables de série, vous et vos passagers serez protégés par un large éventail de technologies d'assistance au conducteur livrables.



## Freinage d'urgence autonome avec détection des piétons<sup>1</sup>

Offerte en option, cette innovation en matière de sécurité utilise une caméra frontale et des capteurs radars pour détecter la vitesse de rapprochement par rapport au véhicule qui vous précède ou aux piétons sur votre chemin. Si une collision frontale potentielle est détectée, les notifications d'alerte avisent le conducteur. Le système peut fournir une assistance de freinage complète pour éviter une collision imminente à des vitesses comprises entre 8 et 80 kilomètres heure (détection des véhicules) ou entre 8 et 69 kilomètres heure (détection des piétons).



## Avertissement de franchissement de voie<sup>2</sup>

Si vous amorcez un changement de voie sans activer le clignotant, ce système livrable vous en avertira à l'aide d'une alerte sonore et visuelle.



## Détecteur d'objet dans l'angle mort avec assistance au changement de voie<sup>3</sup>

Pour vous aider à changer de voie en toute confiance, le détecteur d'objet dans l'angle mort livrable utilise un radar pour détecter quand un véhicule est dans l'angle mort du conducteur. Il fonctionne en conjonction avec l'assistance au changement de voie, qui mesure la vitesse d'approche du véhicule dans la voie adjacente pour vous aider à déterminer si un changement de voie est sécuritaire.





Sept coussins  
gonflables de série

Régulateur de vitesse  
adaptatif livrable

Caméra de recul  
de série

Alerte de circulation  
transversale arrière livrable

Capteurs d'assistance au  
stationnement en marche  
arrière livrables (modèle  
hybride seulement)





## Accessoires



### Chauffe-bloc premium

Fabriqué pour votre Hyundai, un chauffe-bloc facilite les démarrages rapides et réduit l'usure du moteur par grands froids (modèle hybride seulement).



### Protecteurs de plancher toutes saisons premium

Les tapis protecteurs de plancher toutes saisons premium ont été conçus afin de recouvrir la moquette et d'assurer une protection maximale contre les éléments comme ne peuvent le faire les autres types de tapis protecteurs. Leur design unique et durable comprend une surface antidérapante pour un confort accru et une apparence « premium » de longue durée. Veuillez retirer les tapis protecteurs d'origine avant l'installation.



### Protège-rebord de coffre

Contribuez à protéger la peinture du pare-choc arrière contre les éraflures et les égratignures quand vous chargez et déchargez le coffre.



### Écrous de sécurité

Protégez vos jantes et pneus contre le vol avec un ensemble d'écrous de sécurité Hyundai.

# Le choix est vôtre

Complétez l'allure extérieure de votre IONIQ en sélectionnant la couleur de votre choix.

H - Modèle hybride  
E - Modèle électrique

## Couleurs extérieures

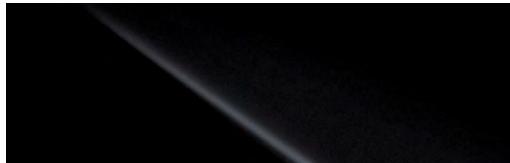

Noir fantôme H E



Argent platine H E



Blanc polaire H E



Bleu marina H E

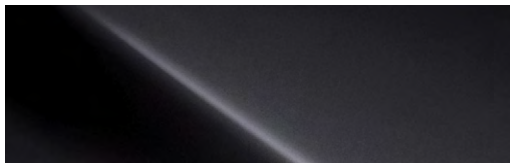

Gris fer H

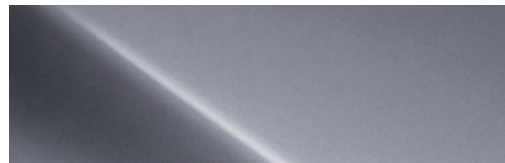

Argent aurore H

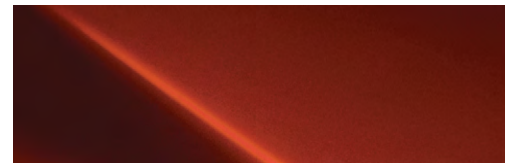

Orange phénix\* H

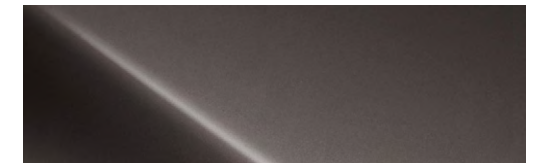

Brun café\* H

## Couleurs intérieures

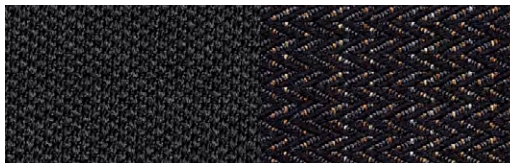

Tissu noir H E

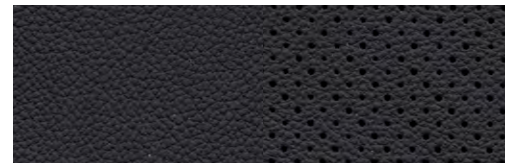

Cuir noir H E

## Couleurs des garnitures intérieures



Garnitures bleues  
Hybride – modèles Blue et SE

H



Garnitures blanches  
Hybride – Modèles Limited

H



Garnitures de couleur cuivre  
Électrique – tous les modèles

E

La couleur intérieure dépend du choix de la couleur extérieure et/ou du choix du modèle. Étant donné le processus de reproduction utilisé, les couleurs imprimées dans cette brochure pourraient varier légèrement de la teinte exacte. Visitez [HyundaiCanada.com](http://HyundaiCanada.com) ou consultez un concessionnaire pour obtenir plus de détails. \*Livrabile sur les modèles hybride Limited seulement.

## Jantes



H

Jantes de 15 po en alliage écologique de série

H

Jantes de 17 po en alliage écologique livrables



E

Jantes de 16 po en alliage écologique au fini argenté

E

Jantes de 16 po en alliage écologique au fini blanc

(avec couleur extérieure Blanc polaire seulement)



# Sommaire du modèle

## IONIQ hybride 2017

Performances		Type de batterie	
Moteur	4 cyl. de 1,6 L à cycle Atkinson à inj. dir. d'essence, DACT et 16 soupapes	Batterie au lithium-ion polymère de 1,56 kWh	
Type de moteur électrique	Moteur synchrone à aimants permanents de 32 kW (43 ch)	Configuration de l'entraînement	Traction avant
Puissance	139 ch à 5 700 tr/min (puissance totale estimée)	Type de boîte de vitesse	Boîte EcoShift à double embrayage à 6 rapports
Couple	195 lb-pi à 4 000 tr/min (couple total estimé)	Modes de conduite sélectionnables	Modes Eco / Sport
Système d'alimentation en carburant	Injection directe d'essence	Suspension	Jambes MacPherson (avant), multibras (arrière)
		Volume de l'espace utilitaire (coffre)	750 L

### Rendement énergétique^ (L/100km)

hybride Blue :	4,2 (ville) / 4,0 (autoroute) / 4,1 (combinée)
Hybride SE et Limited :	4,3 (ville) / 4,4 (autoroute) / 4,4 (combinée)

### hybride Blue - L'équipement de série comprend :

- Moteur de 4 cyl. de 1,6 L à injection directe d'essence + moteur électrique de 32 kW + batterie de 1,56 kWh au lithium-ion polymère
- Boîte EcoShift à 6 rapports à double embrayage
- Système de freinage à récupération d'énergie
- Jantes de 15 po en alliage Eco avec pneus à roulement à faible résistance Michelin P195/65R1
- Trousse de gonflage de pneu
- Immobilisateur de moteur
- Gestion de la stabilité du véhicule, contrôle électronique de la stabilité, système antipatinage et freinage antiblocage
- 7 coussins gonflables : 2 coussins gonflables frontaux, 2 coussins latéraux intégrés aux dossiers avant, 2 rideaux latéraux intégrés au pavillon et 1 coussin pour les genoux du conducteur
- Volets de calandre actifs
- Essuie-glaces asservis à la vitesse
- Témoin de bas niveau de liquide lave-glace
- Aileron arrière
- Sélection du mode de conduite
- Lampes d'accueil dans les poignées des portières avant
- Glace à commande électrique à remontée/descente automatique (conducteur)
- Rétroviseurs chauffants à réglage électrique
- Assistance au démarrage en montée
- Télédéverrouillage des portières
- Chaîne audio à écran tactile de 7 po avec affichage de la technologie hybride
- Chaîne audio AM/FM/SiriusXM<sup>MC</sup>/MP3 avec 6 haut-parleurs
- Connectivité Apple CarPlay<sup>MC</sup> et Android Auto<sup>MC</sup>
- Connectivité iPod<sup>®</sup>/AUX/USB
- Prises électriques 12 volts (2)
- Système téléphonique mains libres Bluetooth<sup>®</sup> avec transmission audio sans fil
- Commandes de la chaîne audio et du système téléphonique montées au volant
- Caméra de recul avec lignes de guidage dynamiques
- Régulateur de vitesse
- Contrôle automatique de la température
- Dispositif de chauffage CTP
- Phares automatiques
- Sièges avant chauffants
- Sièges avant à réglage manuel en 6 directions, incluant la hauteur
- Sièges arrière à dossiers rabattables divisés 60/40
- Miroirs de courtoisie éclairés
- Colonne de direction inclinable et télescopique à réglage manuel
- Pare-brise en verre acoustique insonorisant

### hybride SE - Comprend l'équipement de série de la version hybride Blue, plus :

- Clé à capteur de proximité avec démarrage par bouton-poussoir
- Toit ouvrant à glissement et bascule
- Siège du conducteur à réglage électrique en 8 directions avec soutien lombaire
- Phares de jour, feux arrière, clignotants intégrés aux rétroviseurs et lampes intérieures à DEL
- Détecteur d'objet dans l'angle mort avec assistance au changement de voie et alerte de circulation transversale arrière
- Volant chauffant gainé de cuir
- Sièges arrière chauffants

### hybride Limited - Comprend l'équipement de série de la version hybride SE, plus :

- Jantes de 17 po en alliage Eco avec pneus à roulement à faible résistance Michelin P225/45R17
- Capteurs d'assistance au stationnement en marche arrière
- Glace à commande électrique à remontée/descente automatique (passager avant)
- Surfaces des sièges en cuir
- Rétroviseur électrochromatique à atténuation automatique avec Homelink<sup>®</sup> et compas
- Poignées de portières chromées
- Plaques de seuil des portières en aluminium
- Chargeur sans fil pour téléphone
- Calandre chromée
- Régulateur de vitesse adaptatif
- Avertissement de franchissement de voie
- Freinage d'urgence autonome avec détection des piétons

### hybride Limited avec ens. Technologie - Comprend l'équipement de série de la version hybride Limited, plus :

- Phares à DHI avec système d'éclairage adaptatif en virage
- Système intégré de mémorisation des réglages (conducteur)
- Système de navigation à écran tactile de 8 po
- Chaîne audio de luxe Infinity<sup>®</sup> avec 8 haut-parleurs
- Bouches d'aération arrière (console)
- Pédales en aluminium

## IONIQ électrique 2017

Performances		Configuration de l'entraînement	
Type de moteur électrique	Moteur synchrone à aimants permanents de 88 kW (118 ch)	Type de boîte de vitesse	Boîte à engrenage réducteur à une vitesse
Puissance	118 ch	Modes de conduite sélectionnables	Modes Normal / Eco / Sport
Couple	218 lb-pi	Suspension	Jambes MacPherson (avant), barres de torsion transversales (arrière)
Système d'alimentation en carburant	-	Volume de l'espace utilitaire (coffre)	650 L
Type de batterie	Batterie au lithium-ion polymère de 28,0 kWh		

### Rendement énergétique^ (L<sub>e</sub>/100 km)' L<sub>e</sub> = Équivalent litre

1,6 (ville) / 1,9 (autoroute) / 1,7 (combinée)

### électrique SE - L'équipement de série comprend :

- Moteur électrique de 88 kW + batterie haute tension de 28 kWh au lithium-ion polymère
- Système de freinage à récupération d'énergie avec leviers montés au volant
- Frein de stationnement électronique
- Suspension arrière à poutre de torsion
- Jantes de 16 po en alliage Eco avec pneus à roulement à faible résistance Michelin P205/55R16
- Trousse de gonflage de pneu
- Gestion de la stabilité du véhicule, contrôle électronique de la stabilité, système antipatinage et freinage antiblocage
- 7 coussins gonflables : 2 coussins gonflables frontaux, 2 coussins latéraux intégrés aux dossiers avant, 2 rideaux latéraux intégrés au pavillon et 1 coussin pour les genoux du conducteur
- Colonne de direction inclinable et télescopique à réglage manuel
- Essuie-glaces asservis à la vitesse
- Rétroviseurs chauffants à réglage électrique
- Glace à commande électrique à descente/remontée automatique (conducteur)
- Aileron arrière
- Poignées des portières de couleur de la carrosserie
- Assistance au démarrage en montée
- Détecteur d'objet dans l'angle mort avec assistance au changement de voie et alerte de circulation transversale arrière
- Phares de jour, feux arrière et clignotants intégrés aux rétroviseurs à DEL
- Volant chauffant gainé de cuir
- Témoin de bas niveau de liquide lave-glace
- Caméra de recul avec lignes de guidage dynamiques
- Chaîne audio de luxe Infinity<sup>®</sup> AM/FM/SiriusXM<sup>MC</sup>/MP3 avec 8 haut-parleurs
- Système de navigation à écran tactile haute résolution de 8 po
- Connectivité Apple CarPlay<sup>MC</sup> et Android Auto<sup>MC</sup>
- Système téléphonique mains libres Bluetooth<sup>®</sup> avec transmission audio sans fil
- Commandes de la chaîne audio et du système téléphonique montées au volant
- Connectivité iPod<sup>®</sup>/AUX/USB
- Régulateur de vitesse
- Contrôle automatique de la température avec désembueur automatique
- Phares automatiques
- Dispositif de chauffage CTP
- Clé à capteur de proximité avec démarrage à bouton-poussoir
- Surfaces des sièges en tissu
- Sièges avant chauffants
- Siège du passager avant à réglage manuel en 6 directions, incluant la hauteur
- Sièges arrière à dossiers rabattables divisés 60/40
- Bouches d'aération arrière dans la console
- Prises électriques 12 volts (2)
- Port de recharge rapide SAE Combo

### électrique SE avec ens. climat nordique - Comprend l'équipement de série de la version SE, plus :

- Pompe à chaleur
- Système de gestion de la température de la batterie
- Sièges arrière chauffants

### électrique Limited - Comprend l'équipement de série de la version SE avec ens. climat nordique, plus :

- Phares à DHI avec système d'éclairage adaptatif en virage
- Avertissement de franchissement de voie
- Régulateur de vitesse adaptatif
- Freinage d'urgence autonome avec détection des piétons
- Toit ouvrant à glissement et bascule
- Rétroviseurs rabattables électriquement avec lampes d'accueil
- Glace à descente/remontée automatique (passager avant)
- Éclairage intérieur à DEL
- Surfaces des sièges en cuir
- Siège du conducteur à réglage électrique en 8 direction avec soutien lombaire
- Système intégré de mémorisation des réglages (conducteur)
- Chargeur sans fil pour téléphone
- Rétroviseur électrochromatique à atténuation automatique avec HomeLink<sup>®</sup> et compas
- Pédales en aluminium
- Poignées intérieures et extérieures des portières chromées
- Accoudoir et tableau de bord recouverts de cuir de synthèse

# Caractéristiques

De série [ • ], Non livrable [ - ]

	IONIQ hybride 2017				IONIQ électrique 2017		
	Blue	SE	Limited	Limited avec ens. Tech	SE	SE avec ens. climat nordique	Limited
<b>Extérieur</b>							
<b>Jantes et pneus</b>							
Jantes de 15 po x 6 po en alliage d'aluminium au design hybride (A)	•	-	-	-	-	-	-
Jantes de 15 po x 6 po en alliage d'aluminium au design hybride (B)	-	•	-	-	-	-	-
Jantes de 17 po x 7 po en alliage d'aluminium au design hybride	-	-	•	•	-	-	-
Jantes de 16 po x 6,5 po en alliage d'aluminium au design électrique	-	-	-	-	•	•	•
Trousse de gonflage de pneu	•	•	•	•	•	•	•
<b>Éclairage</b>							
Phares à allumage/extinction automatique	•	•	•	•	•	•	•
Lampes d'accueil dans les poignées des portières avant	•	•	•	•	•	•	•
Phares de type PROJECTEUR à halogène	•	•	•	-	•	•	-
Phares de jour à DEL	-	•	•	•	•	•	-
Feux arrière à DEL	-	•	•	•	•	•	•
Clignotants à DEL aux rétroviseurs	-	•	•	•	•	•	•
Phares bi-xénon à DHI avec système d'éclairage adaptatif en virage	-	-	-	•	-	-	•
<b>Rétroviseurs extérieurs</b>							
Chauffants, à réglage électrique, rabattables manuellement	•	•	•	•	•	•	-
Chauffants, à réglage électrique, rabattables électriquement	-	-	-	-	-	-	•
<b>Garnitures extérieures</b>							
Volets de calandre actifs	•	•	•	•	-	-	-
Poignées de portières chromées	-	-	•	•	-	-	•
<b>Essuie-glaces</b>							
Pare-brise avant, intermittents à 2 cadences, avec lave-glace	•	•	•	•	•	•	•
<b>Intérieur</b>							
<b>Sièges</b>							
Sièges avant chauffants	•	•	•	•	•	•	•
Surfaces des sièges en tissu	•	•	-	-	•	•	-
Siège du conducteur à réglage manuel en 6 directions, incluant la hauteur	•	-	-	-	•	•	-
Siège du passager avant à réglage manuel en 6 directions, incluant la hauteur	•	•	•	•	•	•	•
Banquette arrière rabattable divisée 60/40 avec appuie-bras central et porte-verres	•	•	•	•	•	•	•
Siège du conducteur à réglage électrique en 8 directions avec soutien lombaire	-	•	•	•	-	-	•
Sièges arrière chauffants	-	•	•	•	-	•	•
Surfaces des sièges en cuir	-	-	•	•	-	-	•
<b>Multimédia</b>							
Système téléphonique mains libres Bluetooth®	•	•	•	•	•	•	•
Connectivité iPod®/USB/auxiliaire	•	•	•	•	•	•	•
Connectivité Apple CarPlay <sup>MC</sup> et Android Auto <sup>MC</sup>	•	•	•	•	•	•	•
Chaîne audio AM/FM/SiriusXM <sup>MC</sup> /MP3 avec 6 haut-parleurs	•	•	•	-	-	-	-
Écran de 7 po pour chaîne audio avec affichage de la technologie hybride	•	•	•	-	-	-	-
Système de navigation à écran tactile haute résolution de 8 po	-	-	-	•	•	•	•
Chaîne audio de luxe Infinity® AM/FM/SiriusXM <sup>MC</sup> /MP3 avec 8 haut-parleurs	-	-	-	•	•	•	•
<b>Garnitures intérieures</b>							
Poignées de portières chromées	-	-	•	•	-	-	•
Garnitures blanches	-	-	•	•	-	-	-
Garnitures bleues	•	•	-	-	-	-	-
Garnitures de couleur cuivre	-	-	-	-	•	•	•
Garnitures de portières en cuir de synthèse	-	-	•	•	-	-	•
Plaques de seuil des portières en aluminium	-	-	•	•	-	-	•

	IONIQ hybride 2017				IONIQ électrique 2017		
	Blue	SE	Limited	Limited avec ens. Tech	SE	SE avec ens. climat nordique	Limited
<b>Intérieur (suite)</b>							
<b>Caractéristiques de commodité</b>							
Glace à commande électrique avec remontée/descente automatique avec protection anti-pincement (conducteur)	•	•	•	•	•	•	•
Verrouillage électrique des portières	-	•	•	•	•	•	•
Clé à capteur de proximité avec démarrage par bouton-poussoir	-	-	•	•	•	•	•
Caméra de recul	•	•	•	•	•	•	•
Accoudoir sur la console centrale avec boîte de rangement et deux porte-verres	•	•	•	•	•	•	•
Assistance au démarrage en montée	•	•	•	•	•	•	•
Régulateur de vitesse	•	-	-	-	•	•	-
Toit ouvrant à commande électrique	-	•	•	•	-	-	•
Glace à commande électrique avec remontée/descente automatique avec protection anti-pincement (passager avant)	-	-	•	•	-	-	•
Rétroviseur électrochromatique à atténuation automatique avec Homelink® et compas	-	-	•	•	-	-	•
Capteurs d'assistance au stationnement en marche arrière	-	-	•	•	-	-	-
Système de mémoire intégré pour le conducteur (positions du siège et des rétroviseurs)	-	-	-	•	-	-	•
Régulateur de vitesse adaptatif	-	-	•	•	-	-	•
Frein de stationnement électronique avec maintien automatique du véhicule	-	-	-	-	•	•	•
Port de recharge rapide SAE Combo	-	-	-	-	•	•	•
Système de gestion de la température de la batterie	-	-	-	-	-	•	•
<b>Chauffage et climatisation</b>							
Contrôle automatique de la climatisation à deux zones	•	•	•	•	-	-	-
Dégivreur de lunette arrière avec minuterie	•	•	•	•	•	•	•
Bouches d'aération aux places arrière (montées dans la console centrale)	-	-	-	•	•	•	•
Dispositif de chauffage CTP	•	•	•	•	•	•	•
Système de pompe à chaleur	-	-	-	-	-	-	•
<b>Volant et instrumentation</b>							
Colonne de direction inclinable et télescopique à réglage manuel	•	•	•	•	•	•	•
Commandes de la chaîne audio, du système téléphonique Bluetooth®, de la reconnaissance vocale et du régulateur de vitesse intégrées au volant	•	•	•	•	•	•	•
Volant chauffant gainé de cuir	-	•	•	•	•	•	•
Ordinateur de bord multifonction avec écran couleur ACL TFT de 4,2 po	•	•	•	-	-	-	-
Ordinateur de bord multifonction avec écran de supervision couleur ACL TFT de 7 po	-	-	-	•	•	•	•
<b>Sécurité</b>							
<b>Systèmes de retenue</b>							
7 coussins gonflables : 2 coussins gonflables frontaux, 2 coussins latéraux intégrés aux dossiers avant, 2 rideaux latéraux intégrés au pavillon et 1 coussin pour les genoux du conducteur	•	•	•	•	•	•	•
Système de gestion de la stabilité du véhicule	•	•	•	•	•	•	•
Contrôle électronique de la stabilité avec antipatinage	•	•	•	•	•	•	•
Système de freinage antiblocage avec répartition électronique de la puissance de freinage et assistance au freinage	•	•	•	•	•	•	•
Détecteur d'objet dans l'angle mort avec assistance au changement de voie et alerte de circulation transversale arrière	-	•	•	•	•	•	•
Avertissement de franchissement de voie	-	-	•	•	-	-	•
Freinage d'urgence autonome avec détection des piétons	-	-	•	•	-	-	•



<sup>MD/MC</sup> Les noms, logos, noms de produits, noms des caractéristiques, images et slogans Hyundai sont des marques de commerce appartenant à (ou utilisées sous licence par) Hyundai Auto Canada Corp. Les spécifications, caractéristiques, illustrations, accessoires, matériaux, l'équipement et toute autre information dans ce document sont basés sur l'information la plus récente disponible au moment de la publication. Bien que les descriptions sont vraisemblablement exactes, leur précision ne peut pas être garantie. Hyundai Auto Canada Corp. se réserve le droit d'apporter tout changement ou modification en tout temps sans avis préalable et sans obligation de sa part, y compris, et sans s'y limiter, aux couleurs, spécifications, caractéristiques, accessoires, matériaux, à l'équipement et aux modèles. Certains véhicules montrés avec équipement en option. Toutes les garanties Hyundai sont exemptes de franchise. <sup>1</sup>Les cotes de consommation de carburant sont basées sur des tests effectués par le constructeur et sont utilisées aux fins de comparaison uniquement. Les données de consommateurs peuvent varier selon les conditions de conduite et l'ajout de certains accessoires automobiles. <sup>2</sup>Consommation combinée de l'IONIQ hybride Blue. <sup>3</sup>Selon la segmentation de Constructeurs mondiaux d'automobiles du Canada pour les véhicules 2017, ce véhicule entre dans la catégorie des véhicules hybrides compacts. <sup>4</sup>Selon la segmentation de Constructeurs mondiaux d'automobiles du Canada pour les véhicules 2017, ce véhicule entre dans la catégorie des véhicules hybrides compacts et des véhicules électriques. <sup>5</sup>Calculs basés sur une batterie pleinement chargée. <sup>6</sup>Basées sur des tests effectués par le constructeur et sont utilisées aux fins de comparaison uniquement. L'autonomie réelle peut varier selon les conditions de conduite et l'ajout de certains accessoires automobiles. <sup>7</sup>Ce ne sont pas tous les appareils qui seront compatibles. Consultez le manuel du propriétaire pour connaître les détails. 1. Le freinage d'urgence autonome est conçu pour détecter les véhicules dont les feux arrière se trouvent droit devant le véhicule. Ce système ne détecte pas tous les véhicules ni tous les objets; il se pourrait qu'il ne fonctionne pas sur des routes comprenant de nombreux virages ou vallons, dans certaines conditions météorologiques telles que la pluie, la neige, le brouillard ou toute autre situation compromettant la visibilité. Ce système active le freinage à des vitesses comprises entre 8 km/h et 80 km/h (pour la détection des véhicules) ou entre 8 km/h et 69 km/h (pour la détection des piétons). Ce système pourrait ne pas détecter tous les piétons dans certaines conditions. Consultez le manuel du propriétaire pour des descriptions des conditions dans lesquelles le système pourrait ne pas détecter un piéton. Ce système n'est pas un substitut à une conduite sécuritaire. Regardez toujours autour de vous lorsque vous conduisez. Consultez le manuel du propriétaire pour connaître les détails et les limites de ce système. 2. Le système d'avertissement de franchissement de voie est actif lorsque le véhicule roule à une vitesse supérieure à 70 km/h et seulement si les démarcations de voie sur la route sont clairement visibles et détectées par le système de reconnaissance. Ce système ne prévient pas une perte de contrôle. Veuillez consulter le manuel du propriétaire pour plus d'informations et les limites. 3. Ne vous fiez jamais entièrement au détecteur d'objet dans l'angle mort et assurez-vous de suivre une procédure de changement de voie appropriée. Ce système ne détecte pas tous les objets ou véhicules et n'est pas conçu pour empêcher un accident. Jetez toujours un coup d'œil par-dessus votre épaule et dans vos rétroviseurs pour confirmer que la voie est libre. Consultez le manuel du propriétaire pour connaître les détails et les limites de ce système. <sup>8</sup>Android Auto<sup>MC</sup> est compatible avec les téléphones Android qui fonctionnent avec le système d'exploitation Android Lollipop ou une version plus récente. Il se peut qu'Android Auto ne fonctionne pas avec certains appareils et qu'il ne soit pas disponible dans certains pays et certaines régions. Des applications supplémentaires pourraient être requises. Visitez [www.android.com](http://www.android.com) pour de plus amples renseignements et connaître les limites applicables. Sous réserve de la compatibilité des applications. Android et Android Auto sont des marques de commerce de Google Inc. <sup>9</sup>Apple CarPlay<sup>MC</sup> fonctionne avec les iPhone 5s, iPhone 5c, iPhone 5 et les modèles plus récents qui fonctionnent avec la plus récente version de iOS 7 et les versions ultérieures. Il se peut que CarPlay<sup>MC</sup> ne fonctionne pas avec certains appareils et qu'il ne soit pas disponible dans certains pays et certaines régions. Sous réserve de la compatibilité des applications. Visitez [www.apple.com](http://www.apple.com) pour de plus amples renseignements et connaître les limites applicables. Apple, Apple CarPlay et iPod sont des marques de commerce de Apple Inc. Le nom SiriusXM<sup>MC</sup> est une marque de commerce enregistrée de SiriusXM Satellite Radio Inc. Les noms de commerce et logos Bluetooth<sup>®</sup> sont des marques de commerce enregistrées de Bluetooth SIG, Inc. Homelink<sup>®</sup> est une marque de commerce enregistrée de Johnson Controls, Inc. Infinity<sup>®</sup> est une marque de commerce enregistrée de Harman International, Inc. Toutes les autres marques et tous les noms de commerce sont la propriété de leur propriétaire respectif.